

Twój zintegrowany świat

Podstawowym zadaniem systemów interkomowo-nagłośnieniowych jest zapewnienie komunikacji głosowej pomiędzy operatorem oraz poszczególnymi pomieszczeniami, z możliwością pełnej kontroli przez operatora w przypadku, gdy komunikacja odbywa się pomiędzy osobami trzecimi.

W skład tych systemów wchodzi:

- system domofonowy
- system radiowęzłowy
- system komunikacji głosowej dla sal widzeń bezkontaktowych.

Zarówno w systemie domofonowym jak i komunikacji w salach widzeń istnieje możliwość podłączenia zewnętrznego zestawu głośnomówiącego oraz magnetofonów dla potrzeb nagrywania prowadzonych rozmów.

Prostota budowy i montażu

Zasada budowy systemów interkomowo-nagłośnieniowych (SIN) jest taka sama jak przyjęta wcześniej w ZSZ MajorDomus[®] tzn: budowanie systemu polega na

dopinaniu do odpowiednich magistral komunikacyjnych, interkomowych i radiowęzłowych lokalnych kontrolerów sterujących, a następnie paneli rozmownych i modułów krosowniczych oraz pozostałego osprzętu. Również zasilanie systemu w zależności od uwarunkowań i wymagań użytkownika może być lokalne lub centralne. Kontrolery systemowe montuje się w sposób modułowy w obudowach typu OB-SZxx, a całość urządzeń węzła lokalnego w praktycznych rozdzielnicach elektrycznych. Takie podejście pozwala łączyć poszczególne podsystemy ZSZ MajorDomus[®] nie tylko w ramach stosowanych rozdzielnic, ale również obudów dla płyt kontrolerów. W przypadku braku możliwości zastosowania rozdzielnic należy zastosować obudowy montażowe OB-MTxx oraz OB-TW3M.

Produkowane przez nas panele domofonowe oraz radiowęzłowe są wykonane z blachy stalowej i osadzone "podtynkowo", a ich płyty czołowe z polerowanej stali kwasoodpornej w zależności od przeznaczenia (od wymagań co do trwałości montażu) są nitowane lub przykręcane do obudowy. Wszystkie zastosowane gniazda i przyciski są typu wandaloodpornego co dodatkowo zmniejsza ryzyko uszkodzenia mechanicznego. Podobnie w przypadku zastosowania w systemie paneli przycisków.

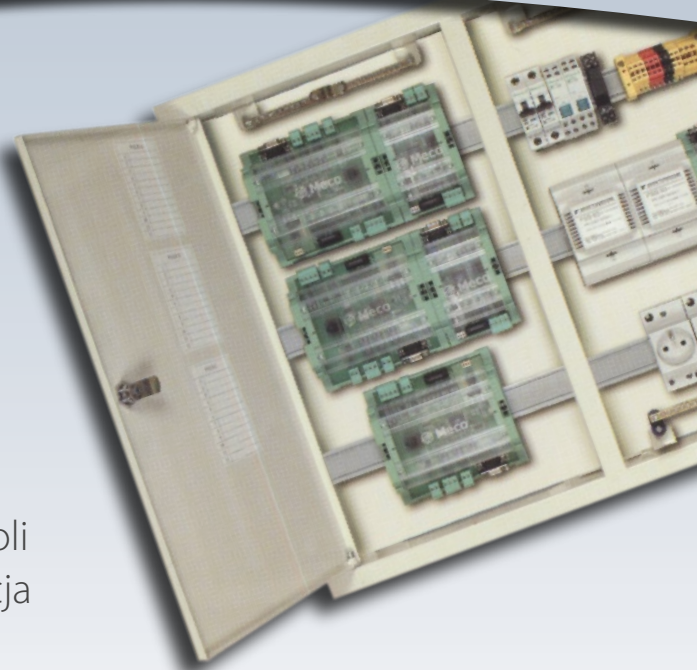

System domofonowy zapewnia łączność pomiędzy operatorem i poszczególnymi pomieszczeniami z możliwością łączenia rozmów telefonicznych przychodzących z zewnątrz (lub zamawianych z pomieszczeń) na panele domofonowe.

W przypadku połączeń telefonicznych operator może odsłuchiwać przebieg rozmowy (oraz rozłączyć ją), a w przypadku zastosowania zewnętrznej centrali telefonicznej włączyć się w jej przebieg.



Możliwości systemu:

- podłączenie centrali domofonowej do centrali telefonicznej
 - łączenie rozmów przychodzących z zewnątrz na panel domofonowy
 - „zamawianie” połączenia zewnętrznego przez panel domofonowy
- nagrywanie rozmów na zewnętrzne rejestratory (zarówno telefonicznych jak i domofonowych)
- podsłuch pomieszczenia (opcja)
- prowadzenie rozmowy telefonicznej niezależnie od rozmowy domofonowej
- możliwość podłączenia zewnętrznej słuchawki do panela domofonowego (tylko dla AD-PD10/G)
- możliwość podłączenia zewnętrznego sygnalizatora akustycznego lub optycznego i przycisku kasującego „przyzyw”
- podsłuch i możliwość rozłączenia prowadzonej rozmowy telefonicznej
- możliwość podłączenia 25 kontrolerów (paneli domofonowych)
- możliwość rozbudowy do 100 kontrolerów (paneli domofonowych) poprzez podłączenie dodatkowych klawiatur AD-KLD2520 (maks. 3 szt.)

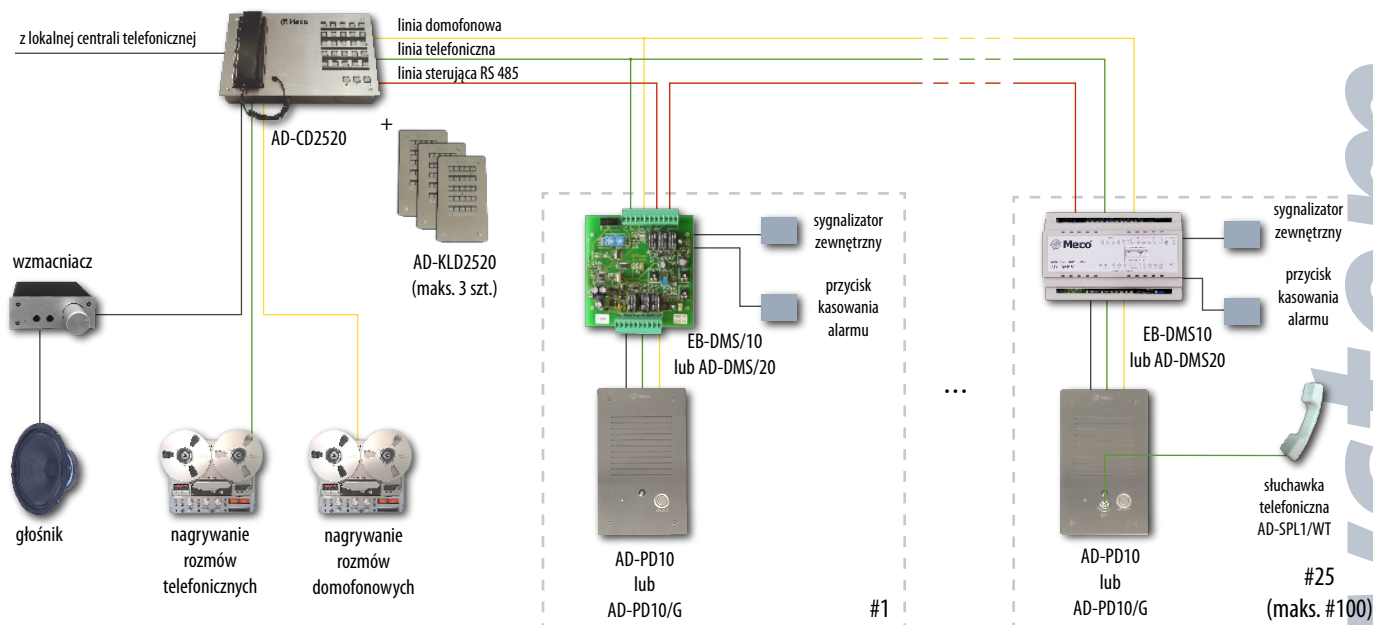

System radiowęzłowy służy do dystrybucji sygnałów audio (radio, magnetofon itp.) do poszczególnych pomieszczeń na panele radiowęzłowe. System umożliwia również dystrybucję komunikatów nadawanych jako priorytetowe ze stacji mikrofonowej (komunikat jest słyszalny na panelu bez względu na lokalne ustawienie poziomu głośności).

Możliwości systemu::

- dystrybucja muzyki, stacji radiowych, itp.,
- dystrybucja komunikatów ze stacji mikrofonowych,
- możliwość podłączenia dodatkowych paneli sterujących,
- priorytet komunikatów przychodzących ze stacji mikrofonowych (komunikat jest słyszalny bez względu na ustawiony poziom głośności na panelu radiowęzłowym),
- możliwość zdalnego wymuszania głośności na poziom 0%, 50% i 100% niezależnie od ustawień w panelu radiowęzłowym.

stacja mikrofonowa
z priorytetem
komunikatów



lokalne
źródła dźwięku



wzmacniacz 100 V



magistrala 100 V

magistrala 100 V

EB-RMS1
lub
AD-RMS2



EB-RMS1
lub
AD-RMS2



AD-PRW1
lub
AD-PRW1/PS



AD-PRW1
lub
AD-PRW1/PS



głośnik
z regulacją
głośności



System radiowęzłowy

System komunikacji głosowej dla sal widzeń bezkontaktowych przeznaczony jest do zapewnienia łączności telefonicznej pomiędzy dwiema osobami odwiedzającymi i jedną odwiedzaną. Istotną cechą systemu jest ciągły nadzór operatora nad czasem trwania i przebiegiem rozmowy (z możliwością włączenia się „na trzeciego” oraz możliwość jej przerwania lub zablokowania w dowolnym momencie).

Możliwości systemu:

- prowadzenie rozmów 2+1 (3 słuchawki)
- rejestracja czasu trwania połączenia z automatycznym startem i kasacją oraz możliwością jego wyświetlania:
 - w obu częściach sali widzeń (2 zegary)
 - u operatora

- możliwość wejścia „na trzeciego”
- możliwość czasowego przerwania rozmowy przez operatora (zegar nie ulega skasowaniu) oraz jej wznowienia
- możliwość podłączenia zestawu głośnomówiącego
- możliwość nagrywania na zewnętrzny rejestrator w jednym z następujących trybów:
 - bezpośrednio z sali (1:1)
 - z dowolnej sali poprzez wspólną magistralę (połączenie n:1)
- możliwość podłączenia mikrofono-słuchawek i odsłuchu w jednym z następujących trybów:
 - z wybranej sali z możliwością przełączania się pomiędzy salami
 - z wybranej sali bezpośrednio z gniazda odpowiadającego tej sali
- połączenie kaskadowe maks. 4 central AD-CW1410 i wspólna ich obsługa.

